

ESM1474-001

2通道手摇脉冲发生器

2-Channel Manual Pulse Generator



产品特点

广泛应用于数控机床

2路正交输出信号(A,B)

具备控制开关、急停开关

长线驱动、电压输出等输出方式可选

Features

Widely used with CNC machine tools

2 quadrature output channel (A&B)

With enable switch, emergency stop

Output Form: Line Driver, TTL on option

型号说明

ORDERING INFORMATION

ESM1474	001	100	B	5	L	备注/Note
电气开关配置 Control Switch Option 001:急停开关, 控制开关, 4轴 002:急停开关, 控制开关, 6轴	分辨率 Resolution 100: 100CPR 25: 25CPR	输出信号 Output Signal B: A&B	工作电压 Supply Voltage 5: 5V DC 5-12: 5~12V DC 12-24: 12~24V DC 5-24: 5~24V DC	输出方式 Output Form E: 电压输出/TTL L: 长线驱动/LineDriver F: 推拉输出/Push-Pull C: 集电极开路NPN/Open Collector NPN	1.下单前请联系销售人员确认型号 Please contact sales representative to confirm the correctness and availability of the part number.	

接线表

CONNECTION TABLE

■ 接线端子表

序号	线色	信号	项目
1	红	+5V	脉冲发生器
2	黑	0V	
3	绿	A	
4	白	B	
3☆	紫	A̅	用户选用
4☆	紫/黑	B̅	L型时
5	绿/黑	LED+	指示灯
6	白/黑	LED-	
		OFF	
7	黄	X	选择坐标轴
8	黄/黑	Y	
9	棕	Z	
10	棕/黑	4	
9☆	粉	5	用户选用
10☆	粉/黑	6	
11	灰	X1	选择放大倍数
12	灰/黑	X10	
13	橙	X100	
14	橙/黑	COM	控制开关控制开关公共端
15	蓝	C	急停开关
16	蓝/黑	CN	
17	红/黑	备用屏蔽线	

注: 实际接线以编码器端子标牌为准。

产品尺寸

Dimensions

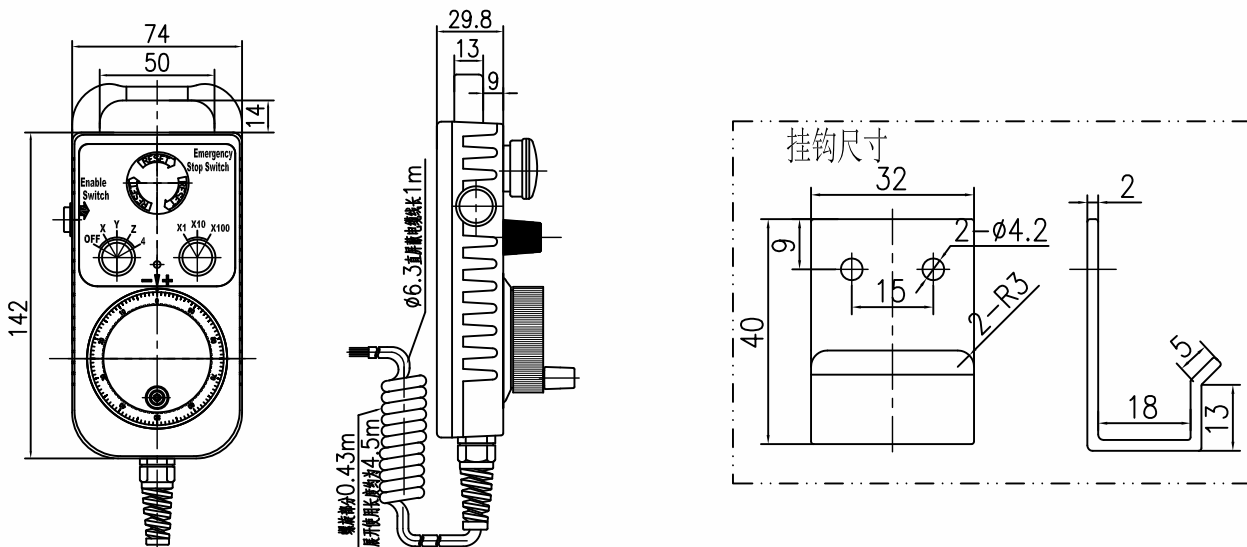

尺寸单位为毫米, 若无特别说明, 尺寸公差为±0.5mm Dimensions in mm. Unless otherwise stated, tolerance: ±0.5mm

